



P.A. - S.p.A. - EQUIPAGGIAMENTI TECNICI DEL LAVAGGIO

VIA MILANO, 13 - CASELLA POSTALE 115 - 42048 RUBIERA (REGGIO EMILIA) - ITALY
 Tel. +39 0522 623611 - Fax. +39 0522 629600 - R.E.A. RE 156319 - R. I. RE 11535 - Mecc. RE 013446
 C.F. e P. IVA 01035950359 - Cap. Soc. i.v. € 750.000,00 - Codice Identificativo C.E.E. IT 01035950359
 ART. 2497 - BIS C.C. DIREZIONE E COORDINAMENTO BENETTI srl R.I. TRIB. DI RE 01480690351
<http://www.pa-etl.it> - E-mail: info@pa-etl.it



VNR- 0 VNR - I - Valvole non ritorno

Manuale tecnico: I 201

Valvola regolatrice di flusso.

Permette il passaggio del fluido in una sola direzione, impedendone il ritorno.



- **60.2030.00** VNR-I G 1/4 FF sst Ai 303 **DN8**
- **60.2040.00** VNR-O G 1/4 FF brass **DN8**
- **60.2020.00** VNR-I G 3/8 FF sst Ai 303 **DN10**
- **60.2050.00** VNR-O G 3/8 FF brass **DN10**
- **60.2065.00** VNR-O G 1/2 FF brass **DN15**
- **60.2070.00** VNR-I G1/2 FF sst Ai 303 **DN15**
- **60.2070.50** VNR-I 1/2 NPT FF sst Ai 303 **DN15**
- **60.2075.00** VNR-O G3/4 FF brass **DN20**
- **60.2080.00** VNR-I G 3/4 FF sst Ai 303 **DN20**

- Robusta costruzione in acciaio inox e ottone
- Anelli Or in Viton
- Richiamo pistone effettuato con molla
- Minima caduta di pressione
- Pronto intervento alle minime variazioni di flusso

Specifiche Tecniche

Temperatura massima: 90°C

CODICE	PRESSIONE NOMINALE bar - MPa	PRESSIONE CONSENTITA bar - MPa	PRESSIONE MINIMA INTERVENTO bar - MPa	PORTATA NOMINALE L/min	DIMENSIONI BxC mm	ENTRATA USCITA A	MASSA g
60.2030.00	400 - 40	450 - 45	0.4 - 0.04	25	17x47	G1/4 FF	55
60.2040.00	150 - 15	160 - 16	0.4 - 0.04	25	17x47	G1/4 FF	58
60.2020.00	400 - 40	450 - 45	0.4 - 0.04	40	22x54	G3/8 FF	110
60.2050.00	150 - 15	160 - 16	0.4 - 0.04	40	22x54	G3/8 FF	115
60.2065.00	150 - 15	160 - 16	0.3 - 0.03	80	27x66	G1/2 FF	200
60.2070.00	400 - 40	450 - 45	0.3 - 0.03	80	27x66	G1/2 FF	190
60.2070.50	400 - 40	450 - 45	0.3 - 0.03	80	27x66	1/2NPT FF	190
60.2075.00	150 - 15	160 - 16	0.2 - 0.02	180	34x80	G3/4 FF	370
60.2080.00	400 - 40	450 - 45	0.2 - 0.02	180	34x80	G3/4 FF	350

Manuale di istruzione, manutenzione, installazione, ricambi.
 Per un corretto utilizzo seguire le avvertenze contenute in questo manuale
Riportarle nel libretto Uso e Manutenzione delle macchine.

n. 12.9201.00

DISEGNO DIMENSIONALE

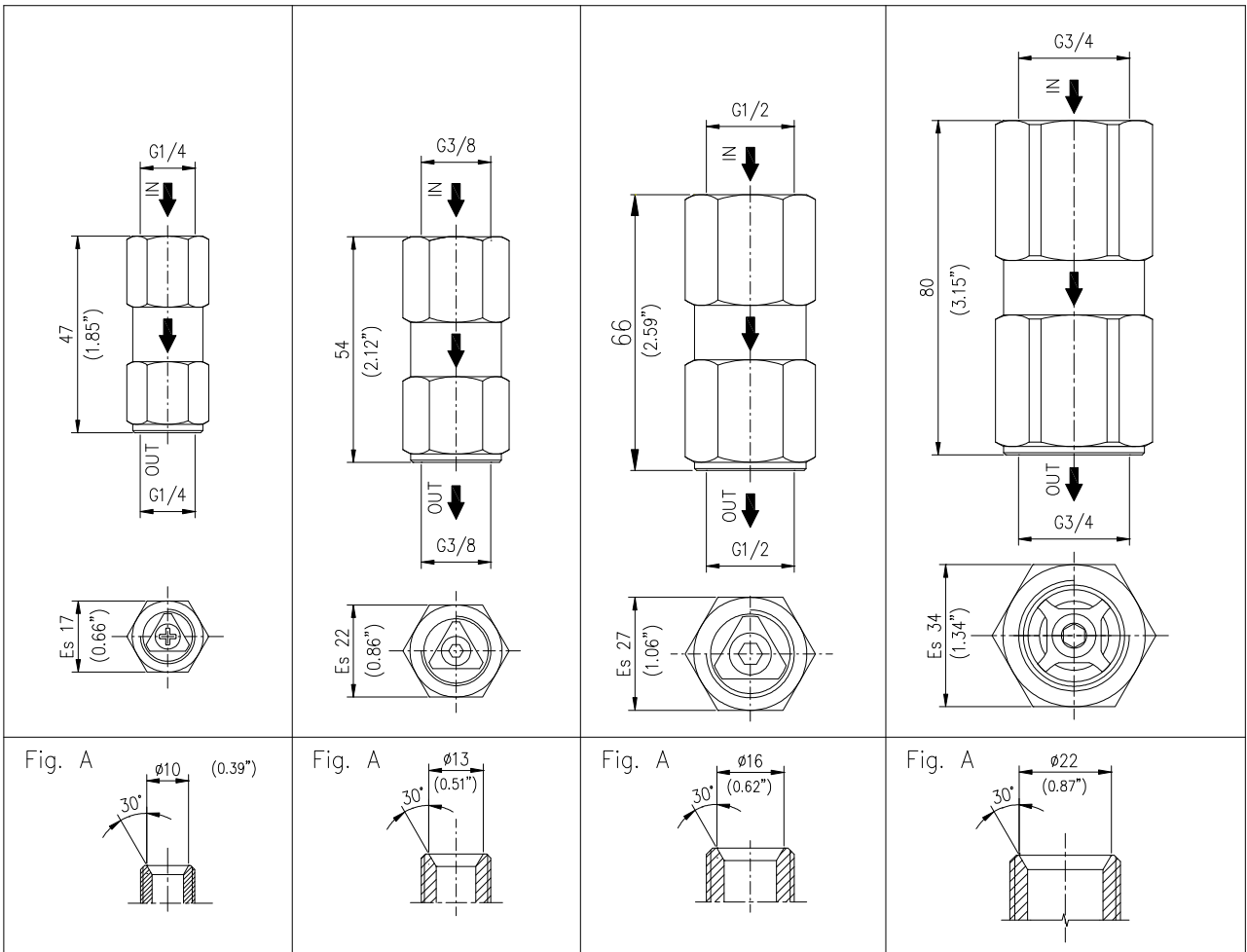

SU ENTRAMBI I LATI DELLA VALVOLA USARE RACCORDI SMUSSATI COME DA DISEGNO.
 ON BOTH SIDES OF THE VALVE MAKE SURE TO USE CONNECTIONS CHAMFERED AS PER THE DRAWING.

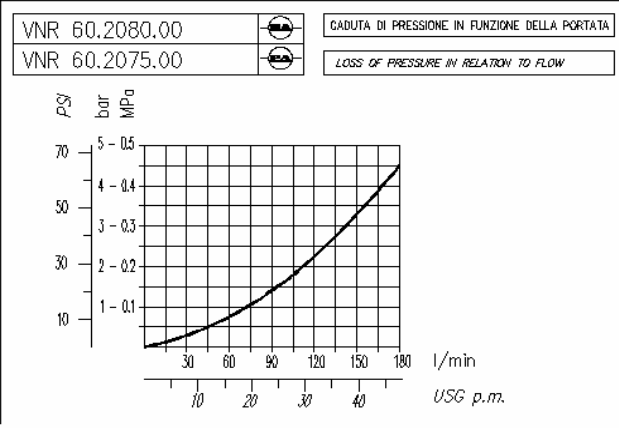
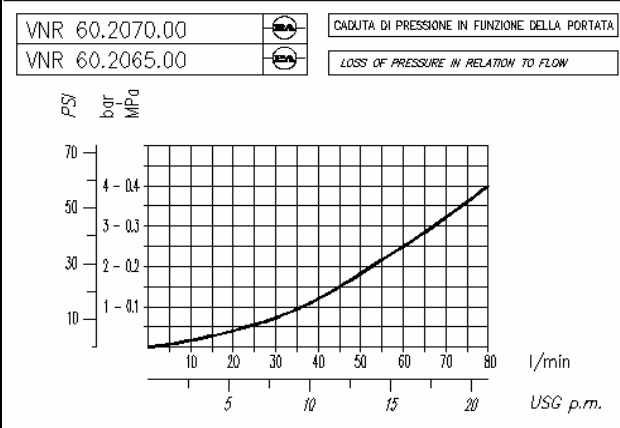
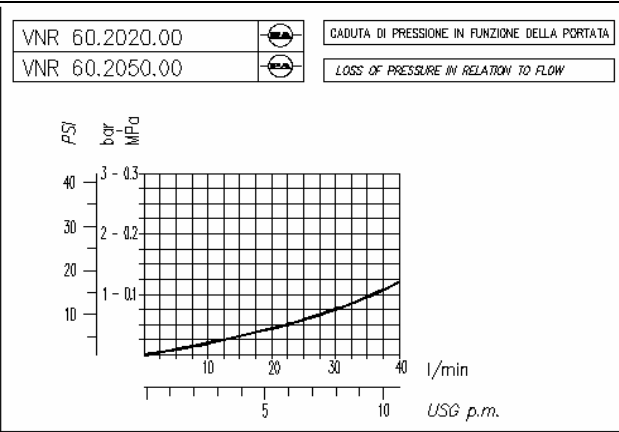
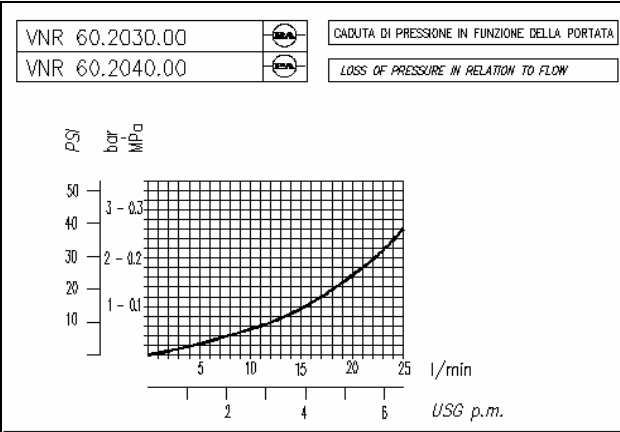

ISTRUZIONI

SELEZIONE

Questo prodotto è idoneo all'utilizzo di acqua dolce e pulita, anche leggermente additivata, con normali detergenti. Per l'impiego di fluidi diversi, o corrosivi, si prega di consultare il ns. ufficio tecnico. Utilizzando fluidi non puri, adottare un'adeguata filtrazione. Scegliere la valvola in base ai dati di funzionamento nominale (pressione nominale, portata massima e temperatura massima del sistema). In ogni caso, nessuna sovrappressione della macchina può superare la **pressione consentita** stampigliata sulla valvola.

INSTALLAZIONE

Curare che l'impianto sia ben dimensionato, per le prestazioni richieste. In particolare, montare tubazioni idonee alle caratteristiche di portata e pressione. Un impianto, mal dimensionato, può rovinare, irreparabilmente, i singoli componenti o danneggiare le prestazioni.

Il presente apparecchio, in una macchina che produce acqua calda, deve essere montato **anteriamente al generatore di calore**. Questo prodotto è destinato ad essere incorporato in macchina finita. In un impianto che genera acqua calda, prevedere il montaggio di apparecchiature che limitino l'aumento accidentale della temperatura del fluido.

Inserire, sempre, una valvola di sicurezza che protegga il condotto di mandata in pressione.

ATTENZIONE: Durante il montaggio rispettare il senso del flusso indicato sulla valvola utilizzando raccordi con smussi interni vedi fig A disegno dimensionale.

La valvola è progettata per lavorare in linee che rimangano sempre piene di acqua.

Se si presenta la necessità di svuotare la parte di circuito a valle della valvola, si consiglia di adottare un dispositivo che garantisca la partenza graduale della pompa o il riempimento a bassa pressione dell'impianto.

OPERATIVITA'

Il fluido scorre liberamente in una direzione, mentre viene totalmente bloccato nella direzione inversa.

La chiusura ermetica viene assicurata da una guarnizione in viton.

La meccanica interna permette un rapido adeguamento alle inversioni di flusso e una bassa caduta di pressione.

RISOLUZIONE PROBLEMI: CAUSE E RIMEDI

PROBLEMI	CAUSE PROBABILI	RIMEDI
La valvola perde	Guarnizione usurata Materiale estraneo nella sede Sede usurata	Cambiare Rimuovere Cambiare corpo valvola
Ritardi nella chiusura	Valvola non propriamente dimensionata Tubazioni troppo piccole	Cambiare tipo di valvola Cambiare
Rottura dell'or e molla	Raccordi non smussati internamente	Eseguire smussi interni sui raccordi come fig A del disegno dimensionale.

NORMATIVA

La progettazione e la costruzione dei nostri prodotti sono rispondenti : alla norma CEI EN 60335-2-79 edizione prima, data pubblicazione 1999-03 e relative varianti al progetto di norma prEN1829.

Leggere il presente manuale, prima di effettuare il montaggio.

Per un corretto utilizzo, seguire le avvertenze, contenute in questo manuale e riportarle sul libretto Uso e Manutenzione della macchina.

Il presente manuale è valido per tutti i tipi di valvola denominati **VNR - O VNR - I**

MANUTENZIONE

La manutenzione deve essere eseguita da **Tecnici Specializzati**.

ORDINARIA :ogni 800 ore di lavoro (circa 20000 cicli), controllare lo stato di usura della guarnizione e dei componenti interni.

ATTENZIONE: rimontare la valvola ripristinando la condizione iniziale e facendo attenzione a rispettare il senso del flusso indicato sulla valvola.

Il costruttore non è da considerarsi responsabile dei danni derivanti da installazione e/o manutenzione errati.

I dati tecnici, descrizioni ed illustrazioni sono indicativi e possono essere modificati senza preavviso.

60.2020.00 VNR-I valv.n/ritorno inox G3/8 FF

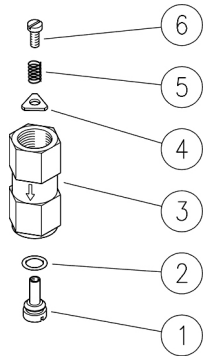

60.2050.00 VNR-O valv.n/ritorno ott. G3/8 FF

Pos.	Codice	Descrizione	Q.tà	K1	K2	K3	K4	
1	60.2023.51	Perno otturatore M4 inox	1					10
2	10.3055.14	O-ring 1,78x7,66 mm VI85	1					10
3	60.2024.51	Corpo valvola VNR-I G3/8 FF inox (1)	1					5
3	60.2024.31	Corpo valvola VNR-O G3/8 FF ott. (2)	1					5
4	60.2021.51	Rosetta triangolare 5x14x1,5 mm inox	1					10
5	60.2022.51	Molla 0,5x6,3x12,5 mm inox	1					10
6	16.1831.00	Vite ISO7380 M4x8 mm inox	1					10

(1) 60.2020.00 (2) 60.2050.00

60.2030.00 VNR-I valv.n/ritorno inox G1/4 FF

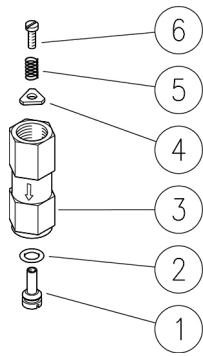

60.2040.00 VNR-O valv.n/ritorno ott. G1/4 FF

Pos.	Codice	Descrizione	Q.tà	K1	K2	K3	K4	
1	60.2034.51	Perno otturatore M3 inox	1					5
2	10.3049.14	O-Ring, 1,78x5,28 mm Vi 85	1					10
3	60.2031.51	Corpo valvola VNR-I G1/4 FF inox (1)	1					5
3	60.2031.31	Corpo valvola VNR-O G1/4 FF ott. (2)	1					5
4	60.2033.51	Rosetta triangolare 4x11x1,5 mm inox	1					5
5	60.2032.51	Molla 0,4x5,1x10,5 mm inox	1					5
6	16.1825.00	Vite DIN7985 M3X6 mm inox	1					10

(1) 60.2030.00 (2) 60.2040.00

60.2065.00 VNR-O valv.n/ritorno ott. G1/2FF
60.2070.00 VNR-I valv.n/ritorno inox G1/2 FF

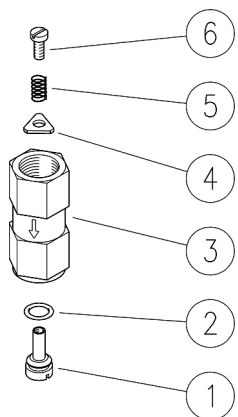

60.2070.50 VNR-I valv.n/ritorno inox 1/2 FF Npt

Pos.	Codice	Descrizione	Q.tà	K1	K2	K3	K4	
1	60.2062.51	Perno otturatore M6 inox	1					5
2	10.3175.14	O-ring 2,62x9.93 mm Vi 85	1					10
3	60.2061.51	Corpo valvola VNR-I G1/2 FF inox (1)	1					5
3	60.2071.51	Corpo valvola VNR-I 1/2 Npt FF inox (2)	1					5
3	60.2061.31	Corpo valvola VNR-O G1/2 FF ott. (3)	1					5
4	60.2063.51	Rosetta triangolare 8x18x1,5 mm inox	1					10
5	60.2064.51	Molla 0,7x9,6x14 mm inox	1					10
6	16.1832.00	Vite ISO7380 M6x8 mm inox	1					10

(1) 60.2070.00 (2) 60.2070.50 (3) 60.2065.00

60.2075.00 VNR-O valv.n/ritorno ott. G3/4 FF

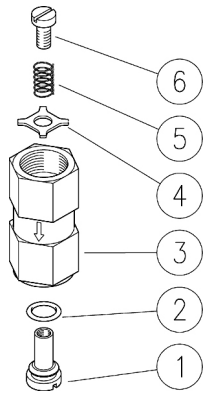

60.2080.00 VNR-I valv.n/ritorno inox G3/4 FF

Pos.	Codice	Descrizione	Q.tà	K1	K2	K3	K4	
1	60.2076.51	Perno otturatore M6 inox	1					10
2	10.3179.14	O-ring 2,62x13,1 mm VI 85	1					10
3	60.2078.31	Corpo valvola VNR-O G3/4 FF ott. (1)	1					5
3	60.2081.51	Corpo valvola VNR-I G3/4 FF inox (2)	1					5
4	60.2077.53	Rosetta quadra 8x22x2 mm inox	1					10
5	60.2064.51	Molla 0,7x9,6x14 mm inox	1					10
6	16.1832.00	Vite ISO7380 M6x8 mm inox	1					10

(1) 60.2075.00 (2) 60.2080.00



P.A. S.p.A.

Via Milano, 13
42048 Rubiera, Reggio Emilia - Italy

Tel +39.0522.623611
Fax +39.0522.629600

info@pa-etl.it

www.pa-etl.it



COMPANY WITH QUALITY MANAGEMENT
SYSTEM CERTIFIED BY DNV
= ISO 9001 =